

invitrea

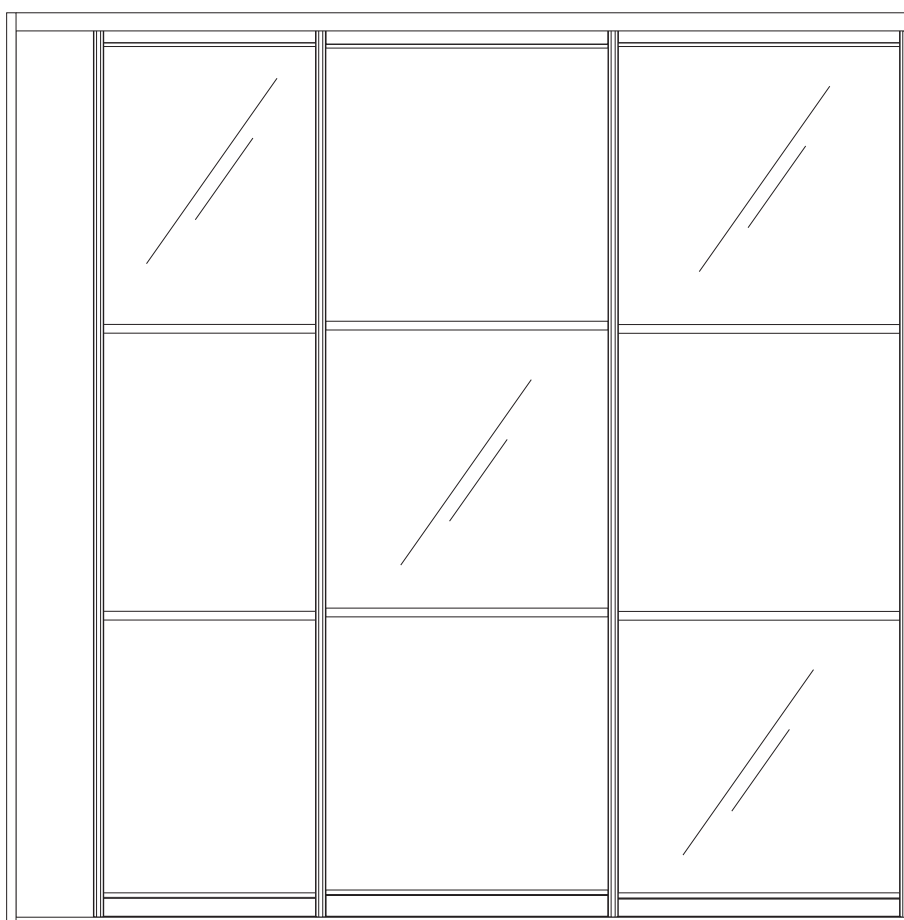

Tillverkningsanvisning **BRILJANT**

BRILJANT Tillverkningsanvisning

1

Raksåga profilerna, skär glas och fyllningar enligt kapnota.

Takprofil 1206000

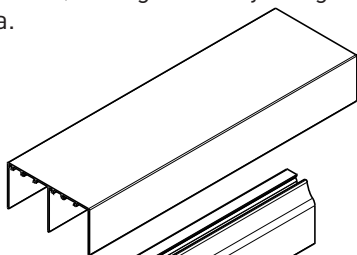

Hjulprofil 1206001

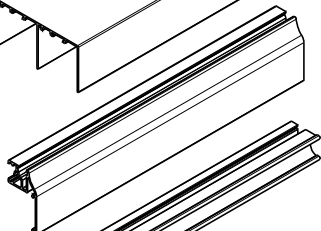

Luckprofil 1206002

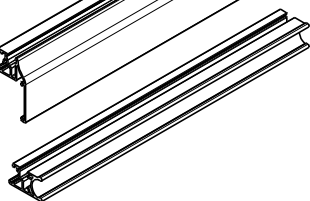

Rälsprofil 1206003

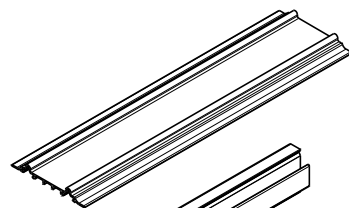

Spröjsprofil 1206004

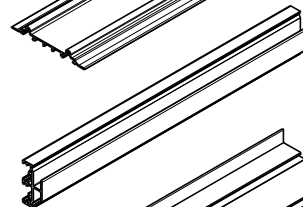

Karmprofil 1206005

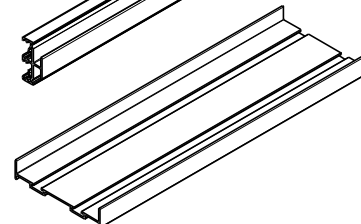

2

Montera hjulen genom att skjuta in hållaren i spåret med hjuldelen utåt. Fixeringen av hjulen sker när luckan är hopmonterad.

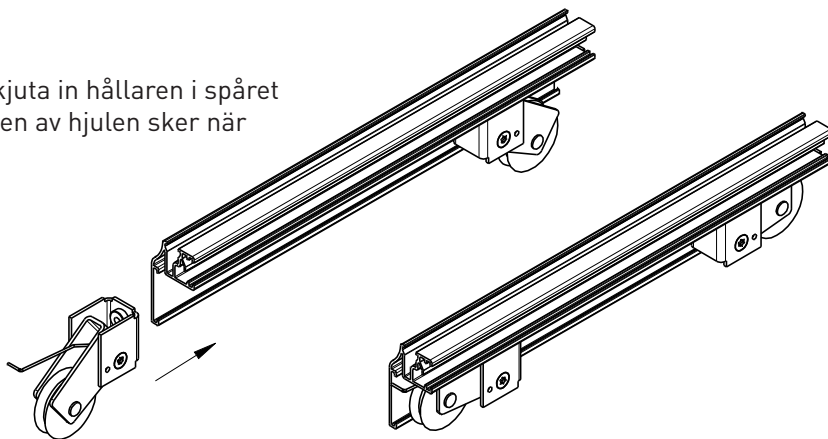
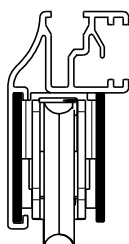

3

Limma profilerna med silikon runt om. Montera gummilistbitar på insidan med ca 40cm cc som stöd under torkning.

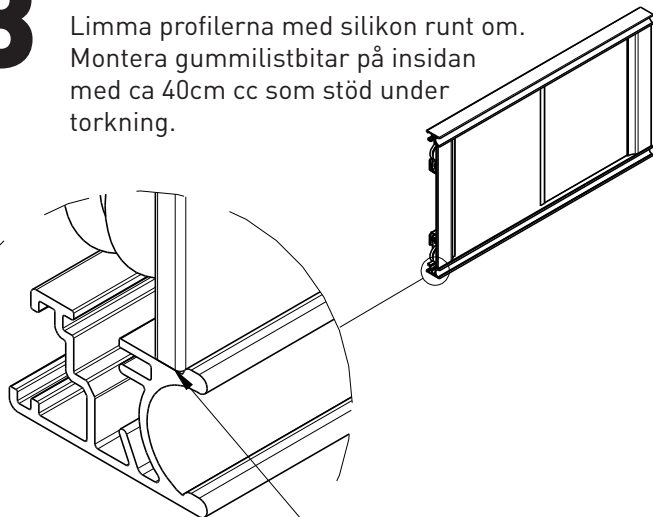

Viktigt att hjulprofil och top profil ligger i liv med handtagsprofilen.

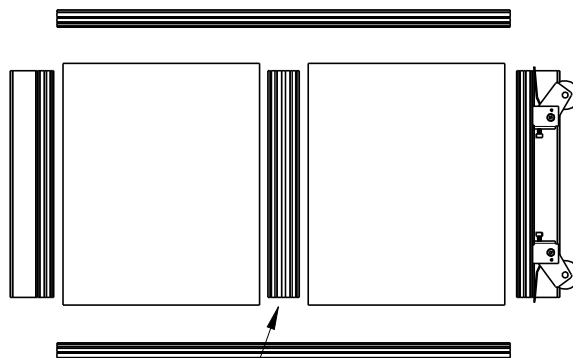

[Tillval]
Spröjs monteras också nu om tillbehöret valts.

4

Montera kopplingsbeslag i hörnen.

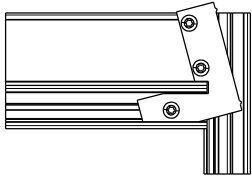

1. För ner neder kanten av beslaget först och vik in

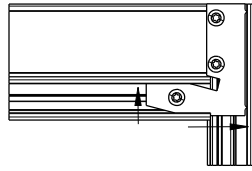

2. Vrid beslaget och skjut in det i fälten i luckprofilen

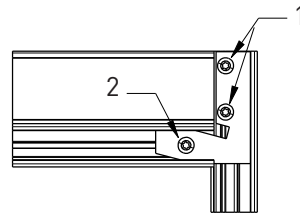

3. Skruva fast skruvarna 1 och sedan skruv 2.

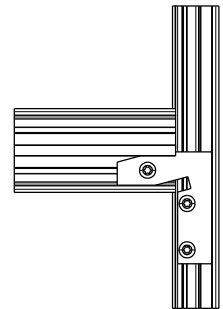

4. Spröjs monteras med ett beslag per sida

5

Fixera hjulen genom att lägga in fjäderns hake i luckprofilspåret (1) Tryck ihop hjulet och lås det sprint i hålet (2)

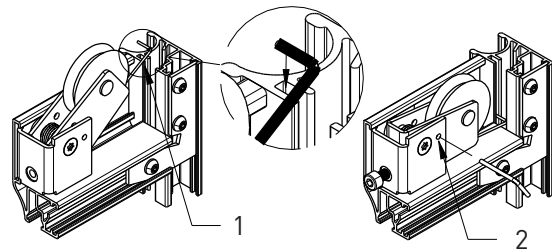

6

Montera toppstyrningarna på toppen av luckprofilen och dra åt skruven

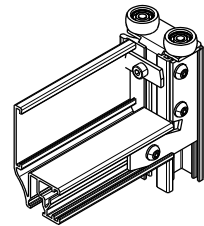

7

Montera dämparna på vänster och höger sida. Ställ ner i spåret, vik in och skjut in under brickan till toppstyrningen. Vik upp låsblecket, knacka och skruva åt.

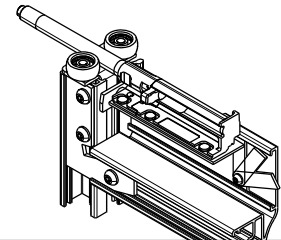

8

Montera magnethållaren centriskt på luckan. Haka fast i övre spåret och snäpp fast. Ta bort den röda fraktsäkring. Kontrollmät och justera vid behov. Skruva fast med låsbleck som monterats i profilens yttre spår.

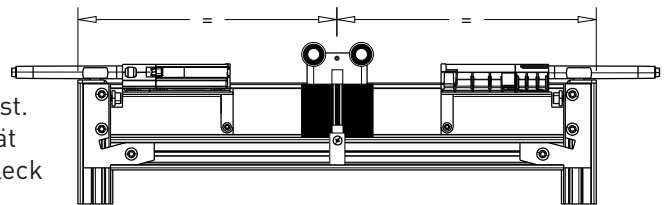

9

Montera magneter i toppprofilen. Vid två luckor, montera centrum av magneterna på halva luckans bredd från kanten. Vid flera luckor montera alltid magneten centriskt över luckan.

